

Attivazione delle luci di coda Aktivieren der roten Schlussbeleuchtung Rear lights activation

- 1) Rimuovere la banda isolante sporgente da un lato del carro, tirandola verso il basso (**Fig. 1**).
Vor der ersten Benutzung entfernen Sie bitte das Isolierband der Batterie, in dem Sie dies vorsichtig nach unten ziehen (**Fig. 1**).
Remove the battery isolation tab on one side of the wagon, applying a firm downwards pull (**Fig. 1**).
- 2) Per accendere le luci di coda, far scorrere il magnete fornito sopra il tetto del carro, vicino alla testata. Questa azione attiverà un contatto Reed che comanderà l'accensione. Per spegnere le luci muovere nuovamente il magnete vicino allo spigolo del tetto del carro (**Fig. 2**).
Um die Schlussbeleuchtung ein- und auch wieder auszuschalten, bewegen sie bitte den beiliegenden Magneten am Wagenende mit Schlusslicht über das Dach des Modells. Darunter befindet sich ein Reedkontakt, der vom Magneten aktiviert wird (**Fig. 2**).
To actuate the rear lights, move the supplied magnet along and just above the top of the roof, close to the edge. This action will trigger a Reed switch and illuminate the lights. Moving the magnet across the roof again will switch off the lights (**Fig. 2**).
- 3) Per preservare la durata della batteria, assicurarsi che le luci siano spente dopo ogni utilizzo.
Um die Batterielebensdauer zu erhöhen, schalten Sie die Beleuchtung nach Benutzung bitte aus.
To preserve the life of the battery, ensure that the lights are switched off after each use.

Fig. 1

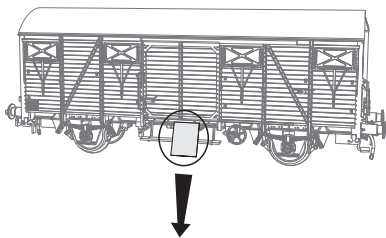
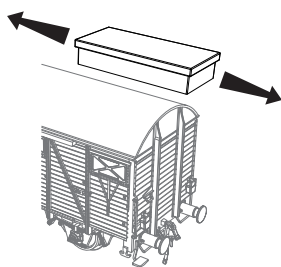

Fig. 2



Carro Gs / Gs-Wagen / Gs wagon

Sostituzione della batteria Austausch der Batterie Battery replacement

- 1) Rimuovere la carrozzeria del carro, allargandola sui lati per disimpegnare gli incastrati (**Fig. 3**).
Ziehen das Gehäuse nach oben ab, indem sie es seitlich vorsichtig spreizen. Bitte achten Sie dabei auf die filigranen Tritte des Modells! (**Fig. 3**)
Remove the bodyshell of the wagon, enlarging it on the sides to disengage the side locks (**Fig. 3**).
- 2) La batteria è situata sulla parte superiore del telaio. Rimuovere la batteria disimpegnando gli incastrati che la tengono in posizione e sostituirla con una batteria formato CR2032 di buona qualità. Fare attenzione a rispettare la polarità della batteria ed a non danneggiare i fili e la PCB durante questa operazione (**Fig. 4**).
Die Batteriehalterung befindet sich auf dem Chassis. Entriegeln Sie nun die Batterie und tauschen Sie diese gegen eine hochwertige Austauschbatterie des Typs CR2032. Beachten Sie dabei die Polarität der Batterie um Schäden an der Elektronik zu vermeiden (**Fig. 4**).
The battery is located on top of the chassis. Remove the battery disengaging the locks that keep it in position and replace it with a good quality CR2032 battery. Take care of the correct polarity of the battery and that the wiring and the PCB are not damaged or disturbed during this operation (**Fig. 4**).
- 3) Riposizionare la carrozzeria del carro, assicurandosi che gli incastrati siano correttamente in posizione.
Setzen Sie nun das Gehäuse wieder vorsichtig auf das Chassis auf und überprüfen Sie ob alle Rastnasen wieder korrekt eingerastet sind.
Re-assemble the bodyshell of the wagon, ensuring that all the locks are in their correct position.

Fig. 3

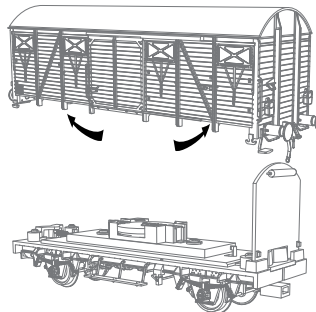

Fig. 4

